

- \* **Conexão de um Cabo Passante ao Patim ao Trilho**
- \* *Connection of a Passing Cable to the Rail Flat Base*
- \* **Conexión de un Cable Pasante a la Plataforma de Riel**



## REFERÊNCIA / REFERENCE / REFERENCIA

**MRY**

BITOLAO DO CABO CABLE CIRCULAR DIÁMETRO DEL CABLE mm / (AWG / MCM)	REFERÊNCIA REFERENCE REFERENCIA	CARTUCHO CARTRIDGE CARTUCHO
50 (1/0)	MRY6 - 50	115
70 (2/0)	MRY6 - 70	115
95 (3/0)	MRY6 - 95	150

**MRY6**

- \* **Fornecido com Ferragem**
- \* **Dispensa Uso de Alicates**

- \* *Graphite with Hardware*
- \* *It doesn't Require Pliers*

- \* **Proveído con Herraje**
- \* **Dispensa el Uso de Alicates**

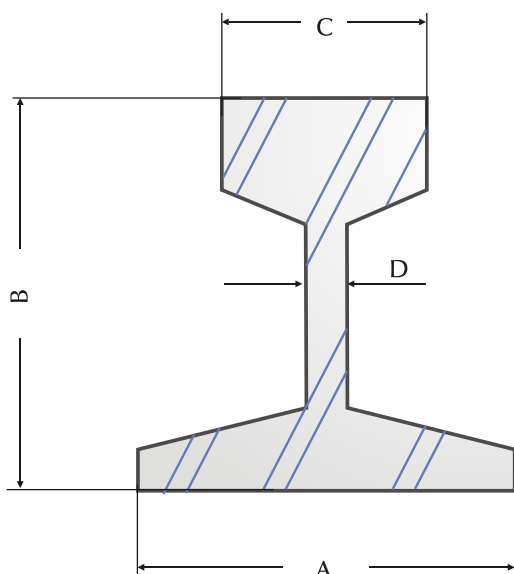

**\* Alguns Moldes são Fabricados de Modo a Se Adaptarem aos Contornos do Trilho Existente.  
\* Caso o Mesmo Seja Desconhecido, Informar as Quatro Medidas.**

*\* Some Wolds are Made to Adapt to the Contours of the Existent Rail.  
\* In Case this Is Unknown, Inform the Above Four Measurements.*

*\* Alguns Moldes son Fabricados de Forma que de Adapten a los Contornos del Riel Existent.  
\* En Caso de que el mismo sea Desconocido, Informar las Quatro Medidas Citadas.*